

Архангельск (8182)63-90-72	Калининград (4012)72-03-81	Нижний Новгород (831)429-08-12	Смоленск (4812)29-41-54
Астана +7(7172)727-132	Калуга (4842)92-23-67	Новокузнецк (3843)20-46-81	Сочи (862)225-72-31
Белгород (4722)40-23-64	Кемерово (3842)65-04-62	Новосибирск (383)227-86-73	Ставрополь (8652)20-65-13
Брянск (4832)59-03-52	Киров (8332)68-02-04	Орел (4862)44-53-42	Тверь (4822)63-31-35
Владивосток (423)249-28-31	Краснодар (861)203-40-90	Оренбург (3532)37-68-04	Томск (3822)98-41-53
Волгоград (844)278-03-48	Красноярск (391)204-63-61	Пенза (8412)22-31-16	Тула (4872)74-02-29
Вологда (8172)26-41-59	Курск (4712)77-13-04	Пермь (342)205-81-47	Тюмень (3452)66-21-18
Воронеж (473)204-51-73	Липецк (4742)52-20-81	Ростов-на-Дону (863)308-18-15	Ульяновск (8422)24-23-59
Екатеринбург (343)384-55-89	Магнитогорск (3519)55-03-13	Рязань (4912)46-61-64	Уфа (347)229-48-12
Иваново (4932)77-34-06	Москва (495)268-04-70	Самара (846)206-03-16	Челябинск (351)202-03-61
Ижевск (3412)26-03-58	Мурманск (8152)59-64-93	Санкт-Петербург (812)309-46-40	Череповец (8202)49-02-64
Казань (843)206-01-48	Набережные Челны (8552)20-53-41	Саратов (845)249-38-78	Ярославль (4852)69-52-93

сайт: www.ege.nt-rt.ru || эл. почта: exg@nt-rt.ru

Программируемое сервисное устройство • Цифровая индикация

Серия SDD

Блок индикации и обслуживания

Напряжение питания

24 В постоянного тока

PNP-Выход

Импульсный выход



Исполнение Инструментальный прибор SDD 10936

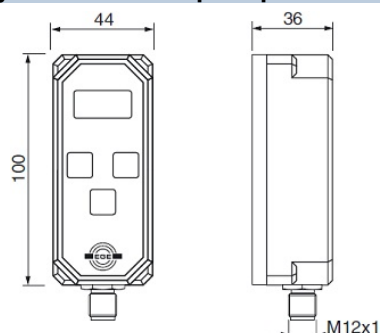

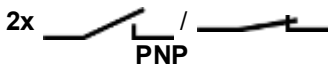
Рабочий диапазон [л/мин]	Показания 0...80
Погрешность измерения	-
Артикул	S10936
Наименование	SDD 10936
Импульсный ввод	1 мл / импульс или 5 мл / импульс
Выход	2x 
Коммутируемый ток [мА]	200
Нагрузка [Ом]	-
Напряжение питания [В]	24 ±10%
Потребляемый ток [мА]	35
Температура окружающей среды [°C]	0...+45
Температура измеряемой среды [°C]	-
Электропроводность измеряемой среды [мкСм/см]	-
Время реакции [с]	1
Программируемые функции	Точка переключения, гистерезис, состояние и временная задержка срабатывания PNP-выхода, код доступа, вес импульса
Устойчивость к давлению [бар]	-
Материал	Корпус: PBT / POM